

令和5年度年 東海9人制バレーボール男女選手権大会
愛知県予選会

日程
会場

令和5年4月8日
守山スポーツセンター

【 男子 】

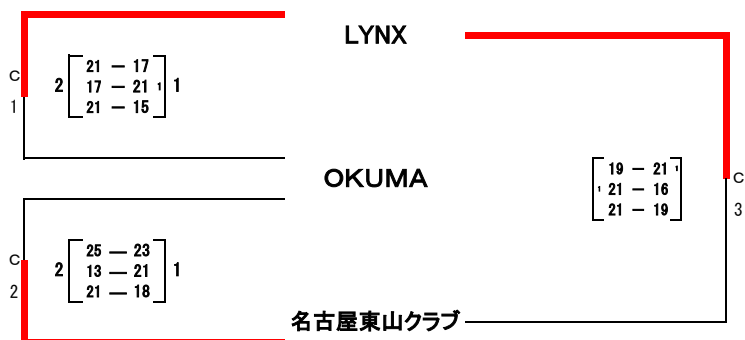
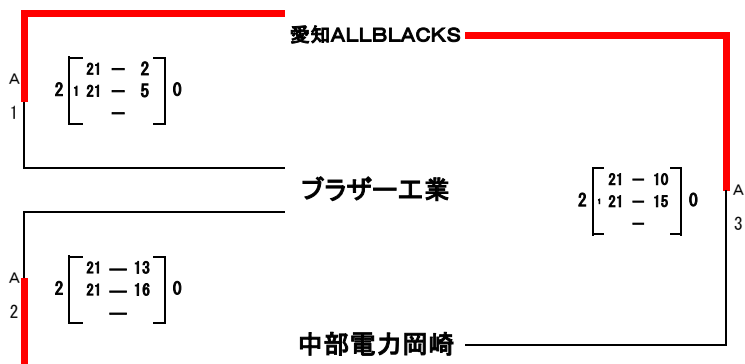

9:00 開館(設営終了次第練習開始:第1試合チームで話し合ってください)

9:15 代表者会議

10:00 第1試合開始(空チームにて線審点示を行ってください)

Cの3チームは12:00に集合してください(代表者会議には1名出席してください)

試合間は全試合、前試合終了の15分後に開始

各コートの上位2チームが2日目(4月23日)に進みます

令和5年度年 東海9人制バレーボール男女選手権大会
愛知県予選会

日程 令和5年4月23日
会場 田原市渥美運動公園体育館

【 男子 】

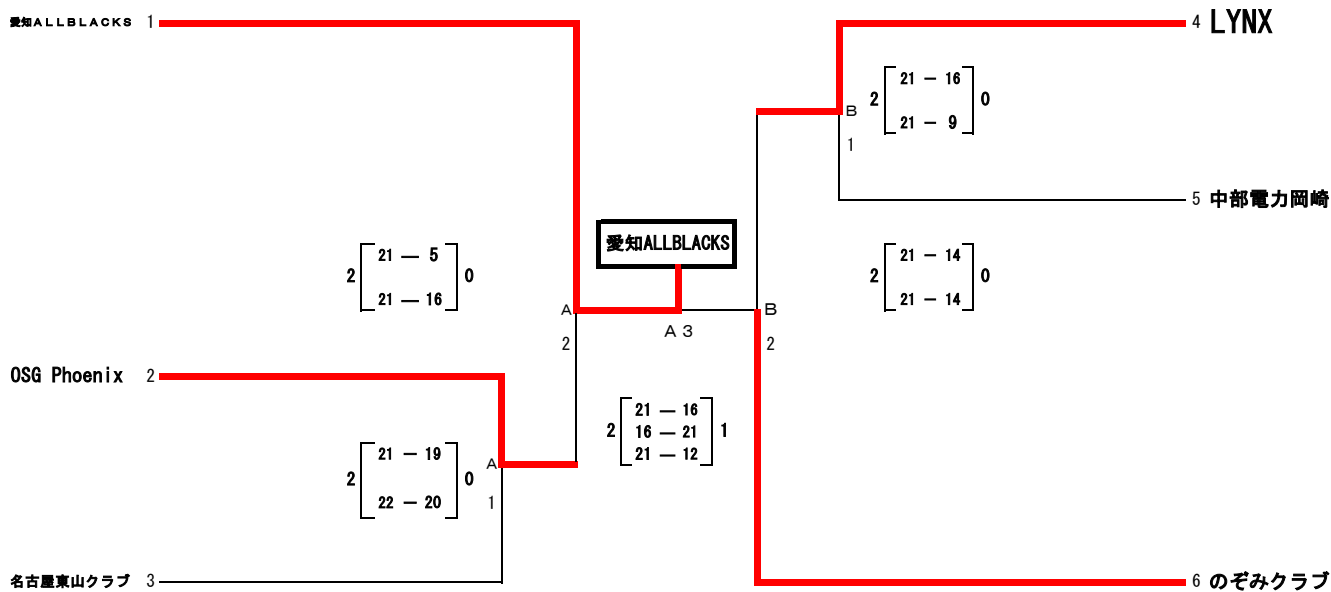

1位 愛知ALLBLACKS 2位 のぞみクラブ 3位 OSG Phoenix 4位 LYNX

令和5年度年 東海9人制バレーボール男女選手権大会
愛知県予選会

日程
会場

令和5年4月15日
稲永スポーツセンター

