

第23回 コカ・コーラ ボトラーズジャパンカップ 愛知県ママさんバレーボール大会 名古屋支部予選会結果

期日 2019年10月19日(土)
場所 名古屋市稲永スポーツセンター
Tel 052-384-0300

主催 愛知県ママさんバレーボール連盟
後援 愛知県バレーボール協会
(公財)名古屋市教育スポーツ協会
協賛 コカ・コーラ ボトラーズジャパン(株)
主管 愛知県ママさんバレーボール連盟名古屋支部

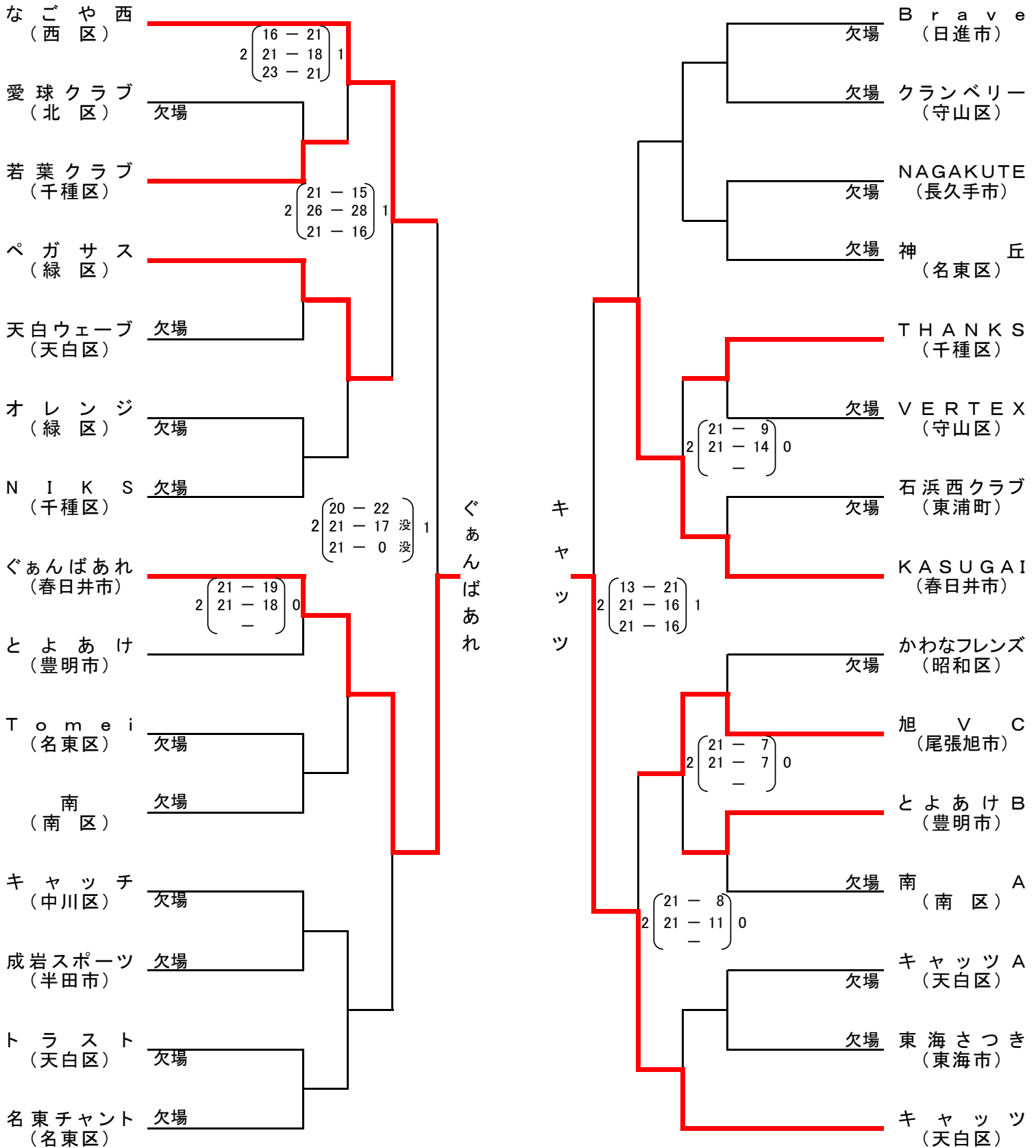

※ 10月12日(土)守山SCでの名古屋支部予選会を、台風接近の為中止した。県大会出場8チームを選出する為、10月19日(土)に振り替えて実施した。

※ 上位8チームは、11月14日(木)の県予選(豊橋市総合体育館)に出場する。

- | | | | |
|-----------------|------------------|-------------------|----------------|
| 1位 <u>キャッツ</u> | 2位 <u>ぐあんばあれ</u> | 3位 <u>KASUGAI</u> | 4位 <u>なごや西</u> |
| 5位 <u>旭 V C</u> | 6位 <u>とよあけ</u> | 7位 <u>THANKS</u> | 8位 <u>ペガサス</u> |