

# 第64回岡崎市民総合バレーボール大会

< 高校の部 > 日時 平成30年4月7日(土)

男子 岡崎工業高校(受付・打ち合わせ 9:00 開会式 9:15)  
 女子 岡崎市体育館(開館 8:30 受付・打ち合わせ 9:00 開会式 9:15)

## ◎高校男子の部(会場:岡崎工業高校 A・B)

コート設営担当  
 岡崎工業高校

試合球:男子 ミカサ 女子 モルテン  
 練習:初戦チーム15分、2試合目以降は5分  
 (A3,B3はシード校単独10分、合同5分)

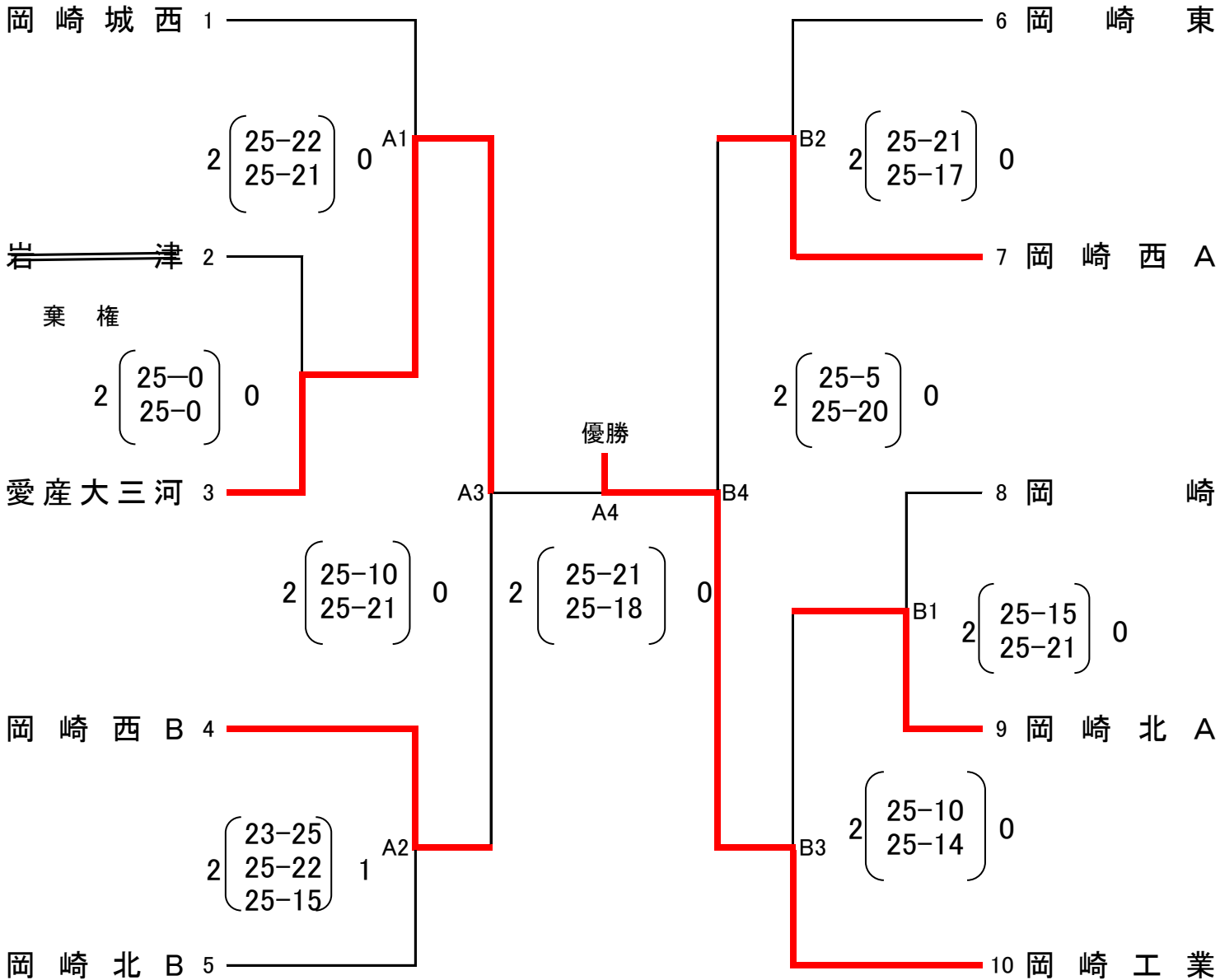

※ 連続試合 原則15分後にプロトコール

第1位	第2位	第3位	第3位
岡崎工業	愛産大三河	岡崎西A	岡崎西B

# 第64回岡崎市民総合バレーボール大会

< 高校の部 > 日時 平成29年4月7日(土)

男子 岡崎工業高校(受付・打ち合わせ 9:00 開会式 9:15)  
 女子 岡崎市体育館(開館 8:30 受付・打ち合わせ 9:00 開会式 9:15)

## ◎高校女子の部(会場:岡崎市体育館 A・B・C・D)

試合球:男子 ミカサ 女子 モルテン

練習:初戦チーム15分、2試合目以降は5分

(A2,C2,D2はシード校単独10分、合同5分)

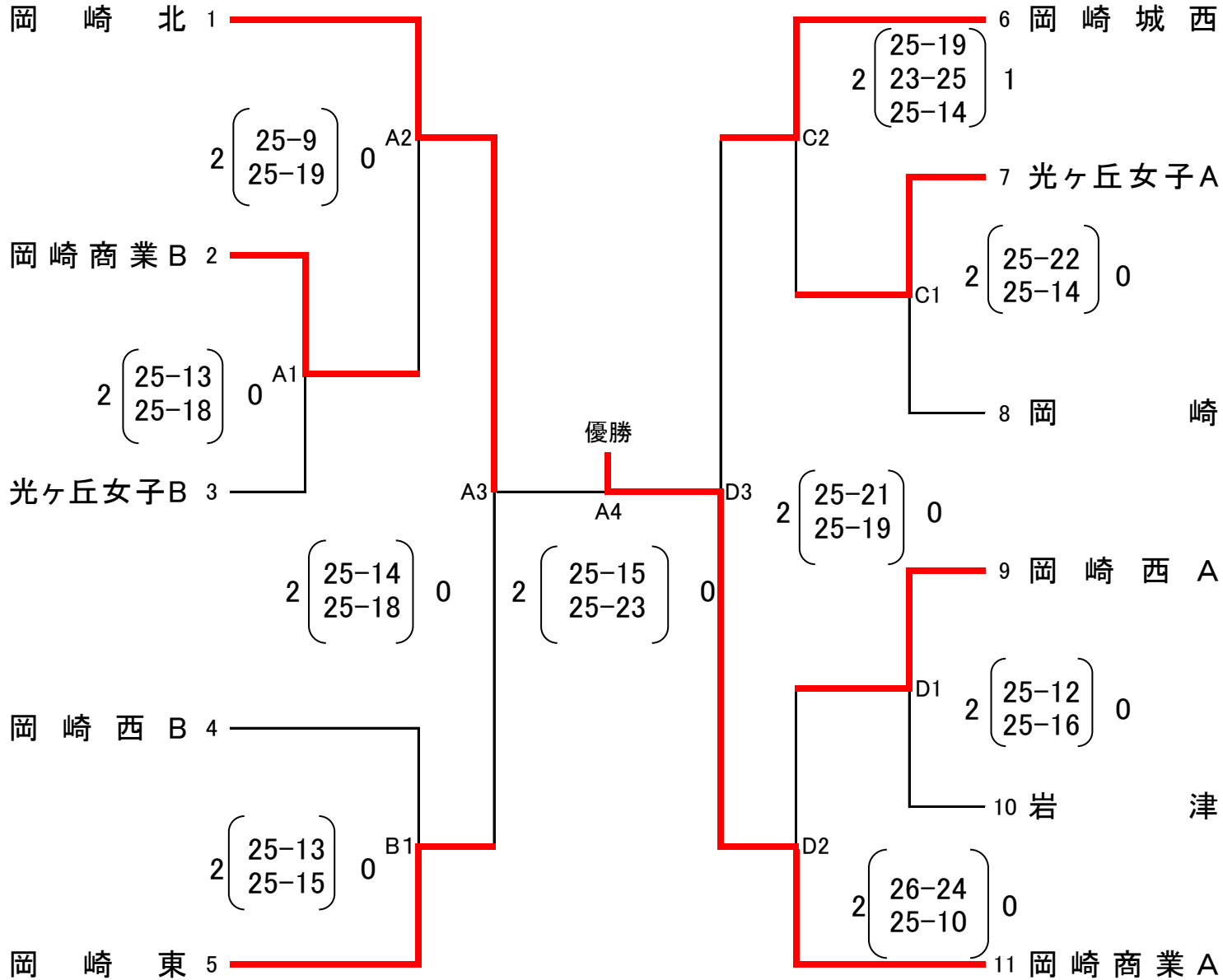

※ 連続試合 第2試合→第3試合は30分、他は原則15分後にプロトコール

第1位	第2位	第3位	第3位
<b>岡崎商業A</b>	<b>岡崎北</b>	<b>岡崎城西</b>	<b>岡崎東</b>