

2024年度(第25回)愛知県小学生バレーボール新人大会 愛知県大会 【男子の部】

1期 日 2025年2月8日(土)
2会 場 KTXアリーナ

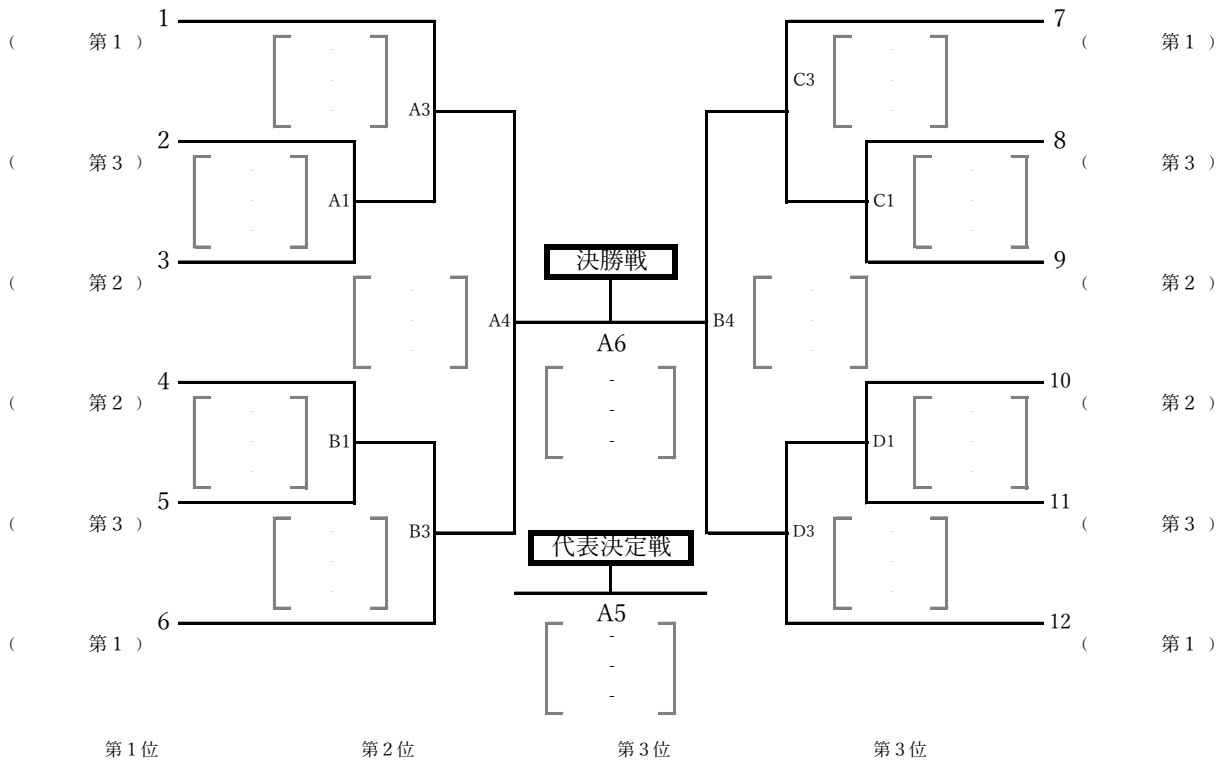

2024年度(第25回)愛知県小学生バレーボール新人大会 愛知県大会 【混合の部】

1期 日 2025年2月8日(土)
2会 場 KTXアリーナ

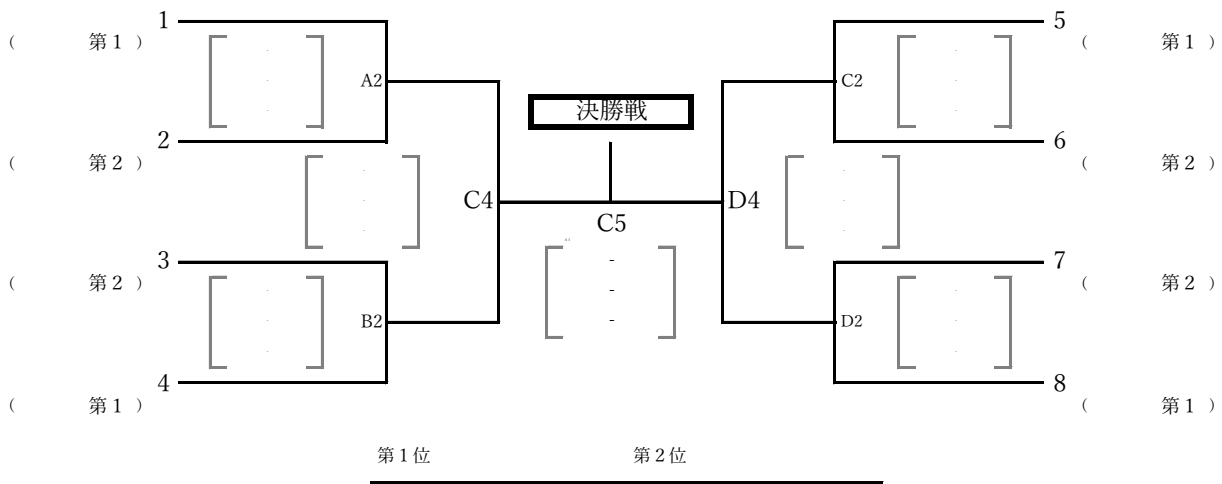

・ファーストレフェリーとセカンドレフェリー、ラインジャッジ(4名)と点示(1~2名)とスコアラー(1~2名)は各チームで行う。
・【女子の部】第3試合目は、1チーム単独でレフェリーを2名出す。出せない場合は、本部へ申し出る。

	第1試合	第2試合以降	第4試合(男子・混合)	A4試合(女子)	C4試合(女子)	代表決定戦(男子)	代表決定戦(女子)	決勝戦(男子・女子)	決勝戦(混合)
	該当コート 第2試合目のチーム	該当コート直前の 試合のチーム	該当コート直前の 試合のチーム	A3・B3の負けチーム	C3・D3の負けチーム	D4の負けチーム	決勝戦のチーム	代表決定戦のチーム	C4の負けチーム
ファーストレフェリー	プログラム番号が前のチーム	負けチームから1名	大会役員で行う			大会役員で行う			
セカンドレフェリー	プログラム番号が後のチーム	勝ちチームから1名							
ラインジャッジ 点示・簡易IF	両チームから4名ずつ	負けチームから 6~8名	負けチームから 6~8名	両チームから 4名ずつ	両チームから 4名ずつ	負けチームから 6~8名	両チームから4名ずつ	負けチームから 6~8名	

2024年度(第25回)愛知県小学生バレーボール新人大会 愛知県大会 【女子の部】

1期 日 2025年2月9日(日)

2会 場 KTXアリーナ

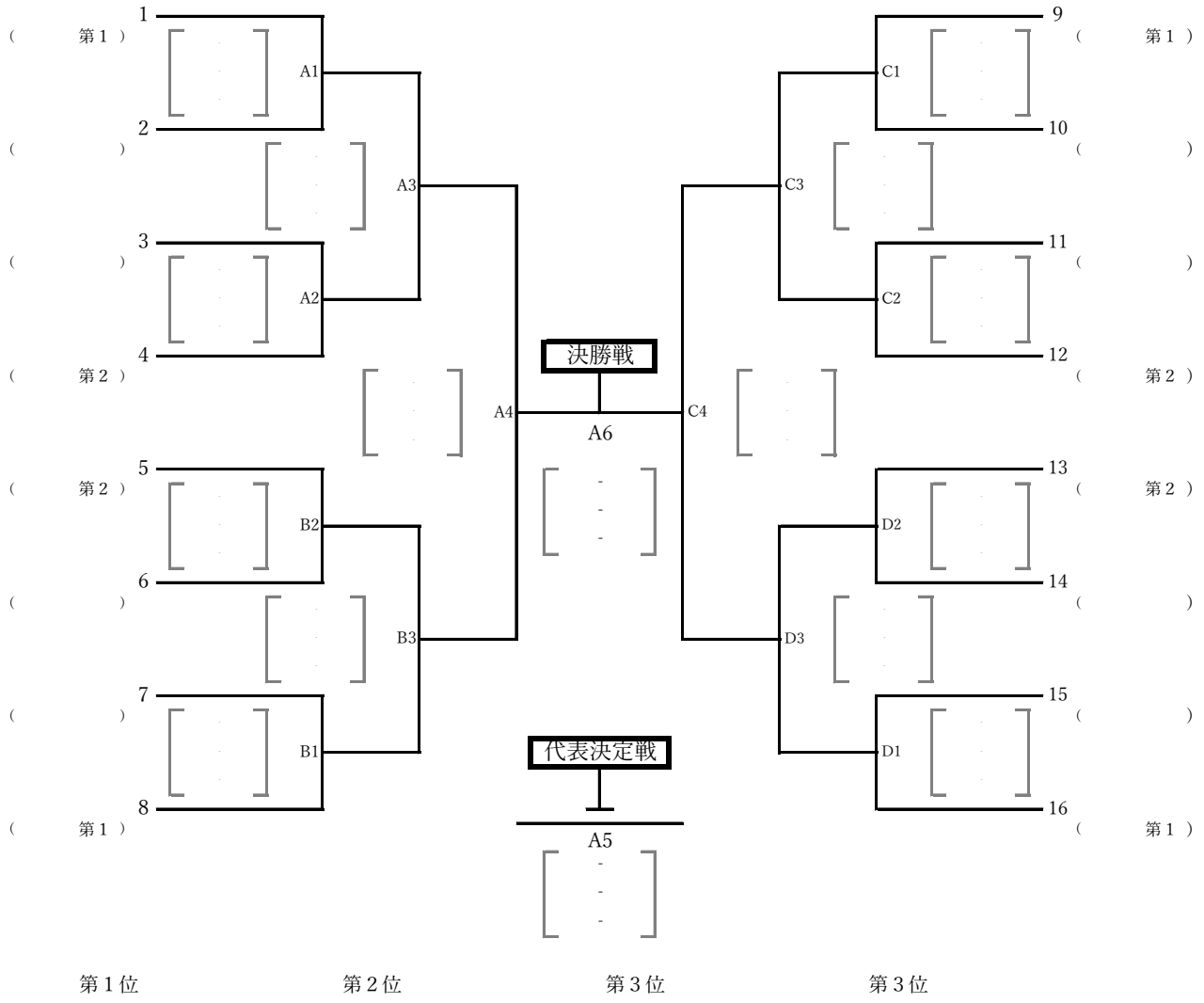

・ファーストレフェリーとセカンドレフェリー、ラインジャッジ(4名)と点示(1~2名)とスコアラー(1~2名)は各チームで行う。

・【女子の部】第3試合目は、1チーム単独でレフェリーを2名出す。出せない場合は、本部へ申し出る。

	第1試合	第2試合以降	第4試合(男子・混合)	A4試合(女子)	C4試合(女子)	代表決定戦(男子)	代表決定戦(女子)	決勝戦(男子・女子)	決勝戦(混合)
	該当コート 第2試合目のチーム	該当コート直前の 試合のチーム	該当コート直前の 試合のチーム	A3・B3の負けチーム	C3・D3の負けチーム	D4の負けチーム	決勝戦のチーム	代表決定戦のチーム	C4の負けチーム
ファーストレフェリー	プログラム番号が前のチーム	負けチームから1名	大会役員で行う			大会役員で行う			
セカンドレフェリー	プログラム番号が後のチーム	勝ちチームから1名							
ラインジャッジ 点示・簡易F	両チームから4名ずつ	負けチームから 6~8名	負けチームから 6~8名	両チームから 4名ずつ	両チームから 4名ずつ	負けチームから 6~8名	両チームから4名ずつ	負けチームから 6~8名	