

令和5年度 愛知県高等学校新人体育大会
兼 第30回東海高等学校バレーボール選抜大会愛知県予選会

【男子】

2/3(土)

2/4(日)

2/3(土)

武豊町総合体育館、エナジーサポートアリーナ

武豊町総合体育館

武豊町総合体育館、エナジーサポートアリーナ

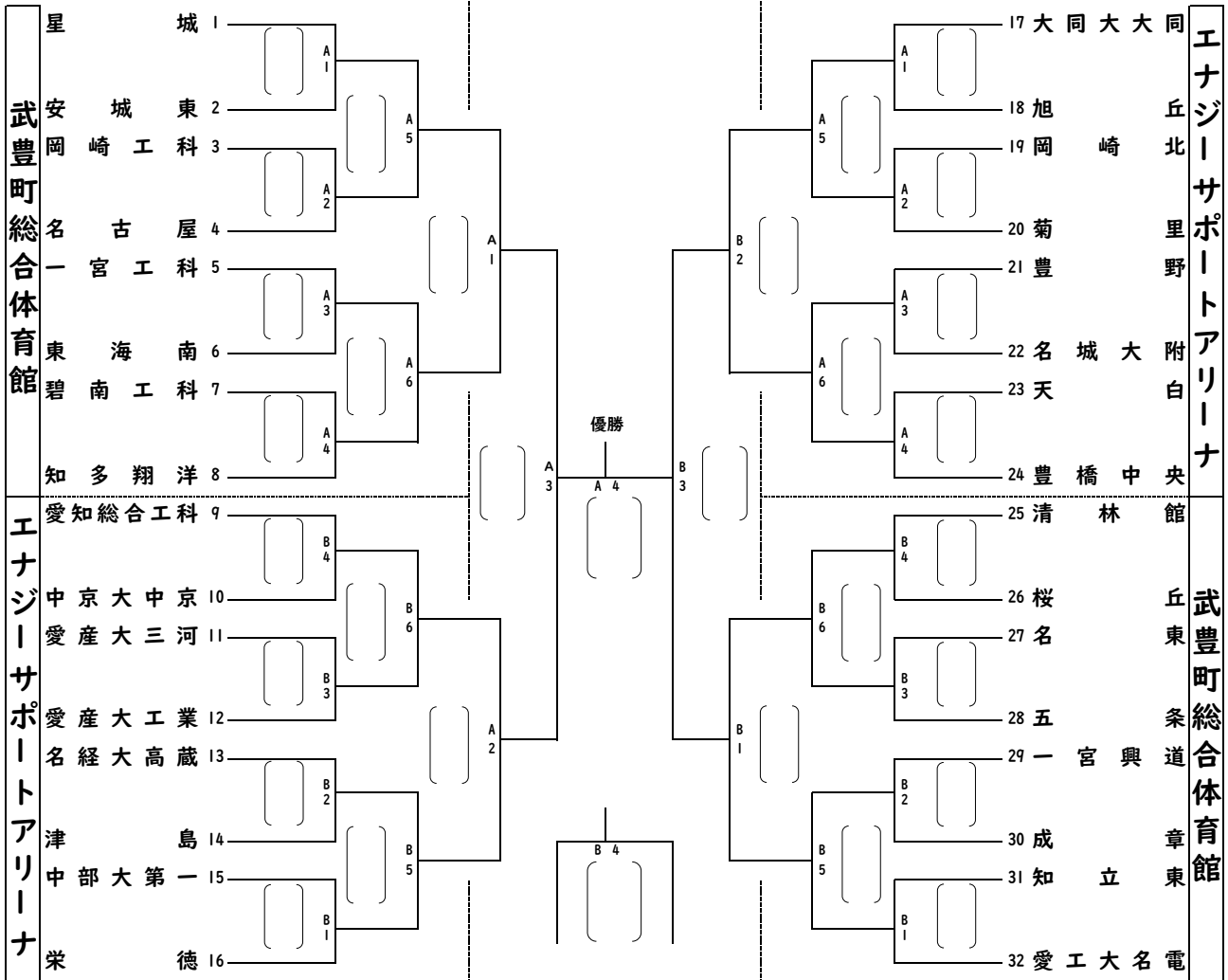

優勝

準優勝

第3位

第3位

大会進行表

代表者会議	1日目		2日目	
	開場時間	9:00	開場時間	9:00
9:15	合同練習 プロトコル	試合開始 設定時間	合同練習 プロトコル	試合開始 設定時間
第1試合	9:29 フロア開場 9:34~ 合同練習 (15分) 9:49 プロトコル	10:00	9:49 フロア開場 9:54~ 合同練習 (25分) 10:19 プロトコル	10:30
第2試合	10+15分 11:14プロトコル	11:25	35分 11:54プロトコル	12:05
第3試合	15分 12:29プロトコル	12:40	40分 13:34プロトコル	13:45
第4試合	15分 13:44プロトコル	13:55	20分 14:54プロトコル	15:05
第5試合	5分 14:49プロトコル	15:00	代表者会議 9:30	
第6試合	5分 15:54プロトコル	16:05		

令和5年度 愛知県高等学校新人体育大会
兼 第30回東海高等学校バレーボール選抜大会愛知県予選会

【女子】

2/3(土)、2/4(日)
親水公園体育館

2/10(土)
いちのみや中央プラザ

2/3(土)、2/4(日)
親水公園体育館

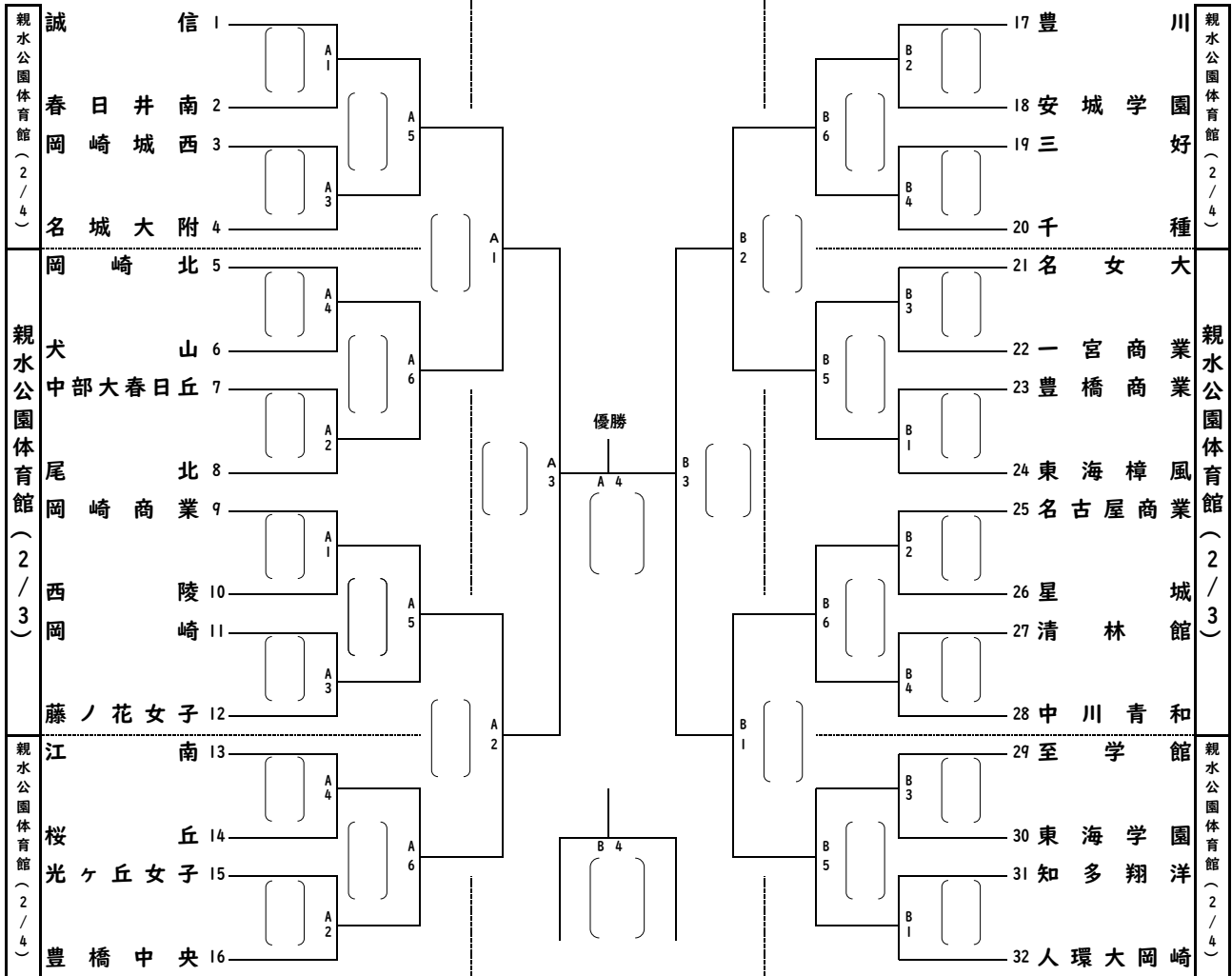

優勝

準優勝

第3位

第3位

大会進行表

代表者会議	1日目		2日目	
	開場時間	9:00	開場時間	9:00
9:15	合同練習 プロトコル	試合開始 設定時間	合同練習 プロトコル	試合開始 設定時間
第1試合	9:29 フロア開場 9:34~ 合同練習 (15分) 9:49 プロトコル	10:00	9:49 フロア開場 9:54~ 合同練習 (25分) 10:19 プロトコル	10:30
第2試合	10+15分 11:14プロトコル	11:25	35分 11:54プロトコル	12:05
第3試合	15分 12:29プロトコル	12:40	40分 13:34プロトコル	13:45
第4試合	15分 13:44プロトコル	13:55	20分 14:54プロトコル	15:05
第5試合	5分 14:49プロトコル	15:00	代表者会議 9:30	
第6試合	5分 15:54プロトコル	16:05		