

# 令和5年度愛知県高等学校バレーボール選手権大会西三河支部予選会

日時 令和5年7月15日(土) 受付・代表者会議 8:25 開会式 8:40  
 女子 7月16日(日) 受付・代表者会議 8:45 第1試合 合同練習開始9:00 プロトコール9:20  
 男子 7月17日(月) 受付・代表者会議 9:15 第1試合 合同練習開始9:30 プロトコール9:50

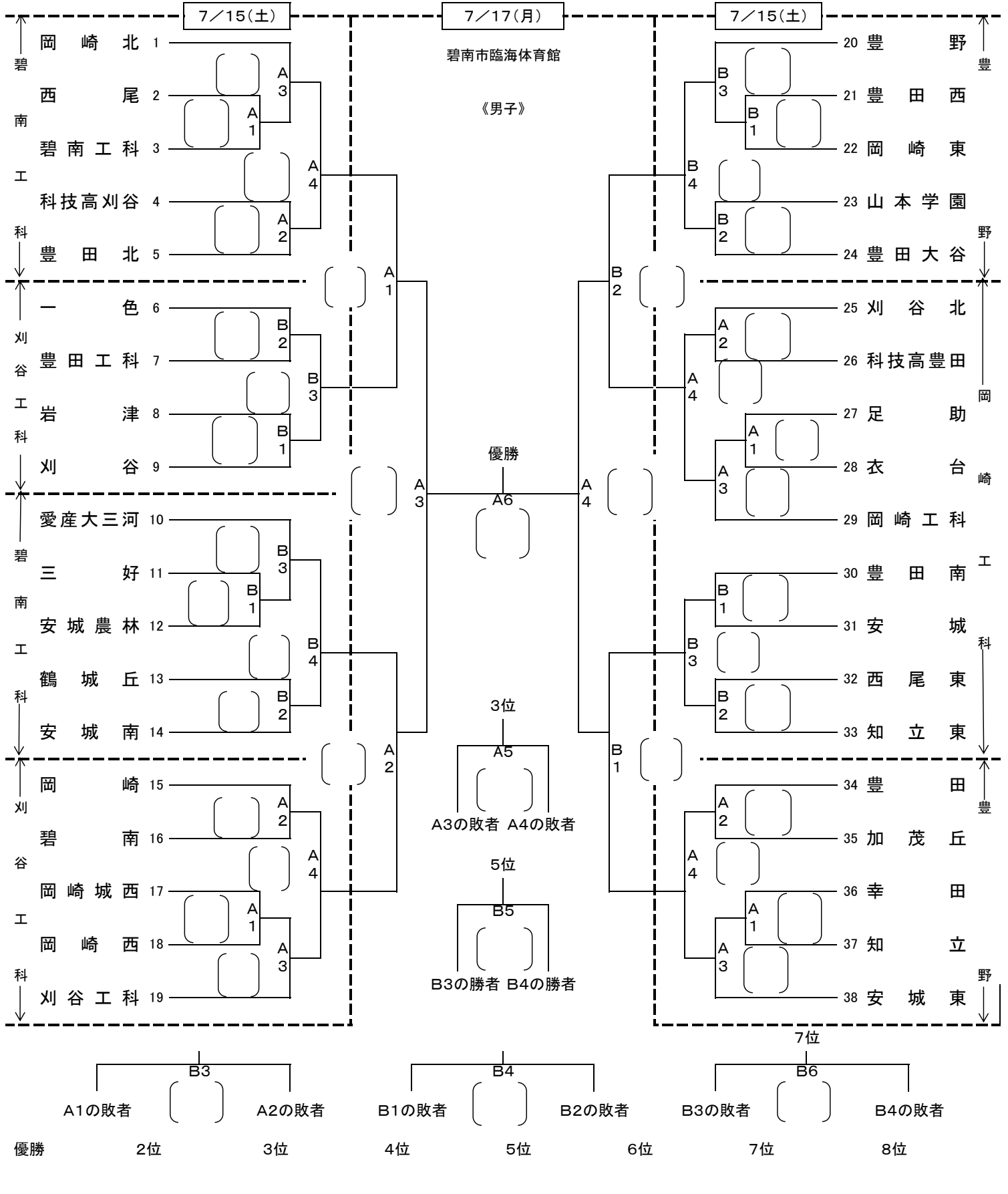

# 令和5年度愛知県高等学校バレーボール選手権大会西三河支部予選会

日時 令和5年7月15日(土) 受付・代表者会議 8:25 開会式 8:40  
 女子 7月16日(日) 受付・代表者会議 8:45 第1試合 合同練習開始9:00 プロトコール9:20  
 男子 7月17日(月) 受付・代表者会議 9:15 第1試合 合同練習開始9:30 プロトコール9:50

