

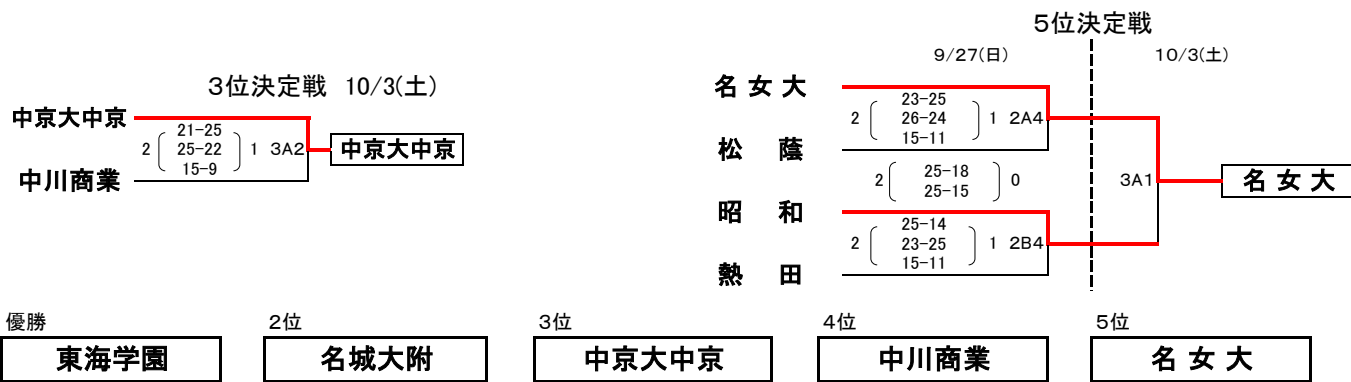

# 第73回 全日本高等学校バレーボール選手権大会 名古屋南支部予選会 (女子)

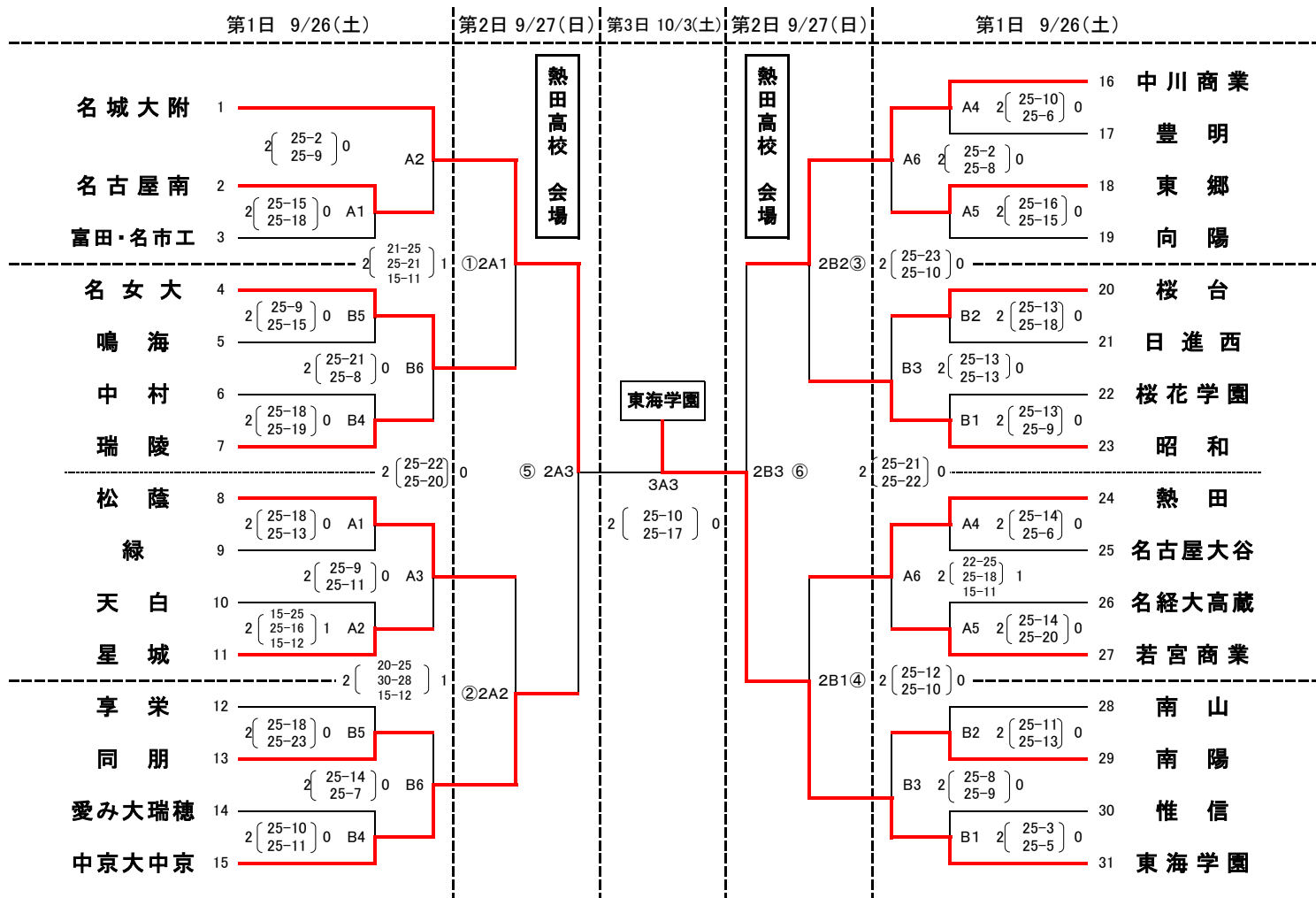

第1日目	集合時間	合同練習	第2日目	集合時間	合同練習	第3日目	集合時間	合同練習
第1試合	<b>8:30 以降</b>	9時フロア開場 9:14~9:29 合同練習	第1試合	<b>8:30 以降</b>	9時フロア開場 9:14~9:39 合同練習	第1試合	<b>8:30 以降</b>	9時フロア開場 9:14~9:39 合同練習
第2試合		15分間	第2試合		25分間	第2試合		25分間
第3試合		20分間	第3試合		20分間	第3試合	<b>11:30 以降</b>	25分間
第4試合	<b>13:30 以降</b>	13:54~14:09 合同練習	第4試合		5分間			
第5試合		15分間						
第6試合		20分間						

※ 各チームは、該当する集合時間以降に集まるようにしてください。  
 ※ 試合開始時刻の11分前にプロトコールを行う。【合同練習(5分or15分or25分+11分)】  
 ※ 合同練習については、上記の表をもとに行ってください。  
 ※ 連続試合の場合は、原則20分(昼食時間を含む場合は40分)の休憩を取る。